

HYDRAULICKÁ PARKOVACIA PODPORA

Technické údaje

- Max. tlak 200 bar
- Jednocinný valec s pružinou
- Rozsah pracovných teplôt -30°C až +90°C
- Max. rýchlosť 0,2 m/s
- Stieracie krúžky z polyuretanu
- Vonkajšie telo a piestnica z bezsvovej trubky 20MV6
- Piestnica a trubka su nitrídané a piestnica leštená na Ra0,2
- Patka je ošetrená kataforézou



HYDRAULICKÁ PARKOVACIA PODPORA

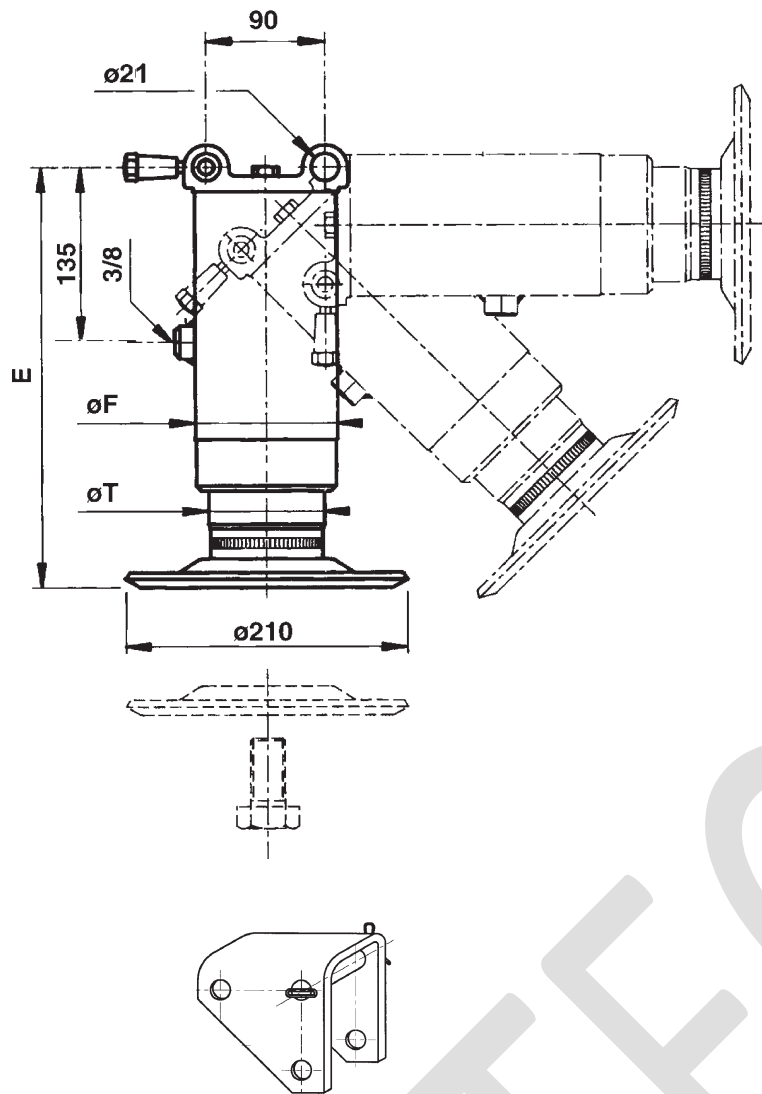

Kod	$\varnothing T$	ZDVIH	E	F	Objem (L)	Vaha (Kg.)
101B	68	190	390	90	1,5	14,3
100B	88	230	440	106	2,8	19,6

Kod	A	G	H	I	J	K	Vaha (Kg.)
SCHB	90	140	31	146	122	8	2

